

递进式分配器 2000 系列

使用说明书

南 京 贝 奇 尔 机 械 有 限 公 司
电话: 86-25-85801188 免费电话: 800-8286000 传真: 86-25-85802288
网址: [http:// www.bijur.com.cn](http://www.bijur.com.cn) 电子信箱: china@bijur.com.cn



操作前请仔细阅读产品使用说明书。不当的操作可能导致产品的损坏和人员受伤。



对产品检修和维护前，请切断电源。

目录

一. 概述	2
二. 工作原理	2
三. 技术参数	2-3
四. 安装	3
五. 调试	3-4
六. 维护和备件	4
七. 外型及安装尺寸	5
质量反馈信息单	6

一、 概述

2000 分配器系列是用于大中型设备或大型润滑系统子分配器的系列产品，它可以用于高压和宽温度变化的工况。它是各种机床和塑料机械，以及相似应用场合的理想产品。

一组典型的 2000 分配器包括由一片“首片”、一片“尾片”和 3 至 10 片工作片构成。通常一组分配器可提供为 3 至 20 个润滑点的润滑。2000 分配器的工作片，有各种规格的排量（详见技术规格）。双出油口工作片（在工作片的规格数值后，用 T 表示双出油口），有两个出油口，分别在工作片的两端；单出油口工作片（在工作片规格数值后，用 S 表示单出油口），有一个出油口，它可以在工作片的任一端，而另一端出油口处则需堵塞。注意对于双出油口工作片，不能堵塞任一出油口，而影响其正常工作，否则会损坏分配器。

2000 分配器具有以下特点：

1. 分配器具有计量润滑剂的作用；
2. 润滑剂输出量易于计算和输出；
3. 设计结构紧凑和经济；
4. 有内置式出油单向阀；
5. 工作片的柱塞副经精密研磨。

二、 工作原理

2000 分配器的工作循环顺序，是按递进式动作的。递进式是指各个工作片的柱塞副在紧跟着上一片循环动作之后，各自工作完成自己的柱塞行程，把定量的润滑剂输送到润滑点。只要有压力的润滑剂供给首片，分配器的工作片就会以递进式的方式连续运行，并以恒定的排量注油。然而，一旦供给的压力润滑剂流动停止了，那么分配器的工作片中柱塞也就停止运动。当具有压力的润滑剂重新开始流动时，分配器的工作片会在同一点再开始它的注油循环动作。

三、 技术参数及性能

1. 工作片各出油口标准排量

工作片规格	标准排量 ml/cyc)		全套工作片组件代号			
	双出油口	单出油口	双出油口	带右侧指示杆 的双出油口	右侧单出油口	带右侧指示杆 的右单出油口
10	0.16	0.32	25335-10T	—	25335-10S	—
15	0.24	0.48	25335-15T	—	25335-15S	—
20	0.32	0.64	25335-20T	25335-207RT	25335-20S	25335-207RS

25	0.40	0.80	25335-25T	25335-257RT	25335-25S	25335-257RS
30	0.48	0.96	25335-30T	25335-307RT	25335-30S	25335-307RS
35	0.56	1.12	25335-35T	25335-357RT	25335-35S	25335-357RS

注意：

- a. 上述排量是指工作片每一个出油口在进行一个完整循环之后的注油量；
- b. 上述代号的工作片出油口螺纹规格为 M10×1；
- 2. 最高工作压力：25Mpa；
- 3. 润滑点数：1~20 点(每组分配器)
- 4. 润滑剂：润滑油，粘度大于 68mm²/s (在 40℃时)
 润滑脂，针入度不低于 265 (在 25℃，150g) 1/10mm
- 5. 工作环境温度：-20℃~+90℃
- 6. 装有循环指示杆的工作片中柱塞副最高循环速率 60cyc/min
- 7. 进油口螺纹：M12×1.5
 出油口螺纹: M10×1
- 8. 锁紧扭矩技术参数：拉杆上锁紧螺母扭矩为 8~9.5N.m
 工作片两端的外六角螺塞扭矩为：11~12.5N.m
 出油口接头或螺塞的扭矩为：6.5~8.5N.m
 联通器组件的联通螺钉扭矩为: 9~10.5N.m

四、 分配器的安装与调试

- 1. 分配器进、出油口为 M12×1.5 和 M10×1 内螺纹时，应分别选用卡套式端直通管接头及本公司外螺纹的油管接头进行装配。
- 2. 当分配器带有电动循环指示器 (即循环开关) 时，请按以下示意图接线。

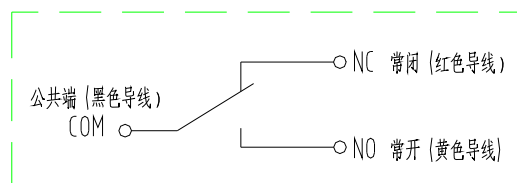

- 3. 当分配器带有接近开关循环指示器 (即循环开关) 时，请按以下示意图接线。(附接近开关使

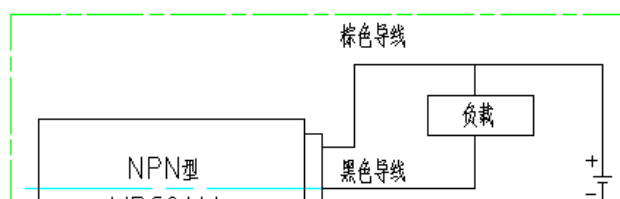

用说明书)

4. 为保证分配器的准确安装,请在主机设备上预留首片 (或尾片) 上的两个安装螺孔,待现场安装分配器时再依据实物配钻尾片 (或首片) 上的两个安装螺孔,以避免由于累计装配与误差而致使安装距不对的问题。
5. 分配器应安装在易于安装维护和可见之处,以便操作人员能够看见机械式循环指示器的工作状况或其它异常情况。
6. 分配器应安装在平滑的表面上,以防止因变形过大产生密封处泄漏及柱塞卡死的故障。
7. 将分配器的进油口向上垂直进行安装方式是最佳的。因为这样易于排除夹带的空气。
8. 系统的所有油管,必须清洗干净,并用洁净的高压空气吹干。
9. 由于分配器是精密的柱塞副偶件,所以润滑泵的出油口须接入本公司的油 (脂) 过滤器。
10. 首次安装的系统,应先在系统管路中充满油 (脂) 后,再接入分配器,以保证排尽系统中的空气。

五、维护保养及注意事项：

1. 分配器及系统都必须使用清洁的润滑油 (脂)。
2. 定期检查滤油(脂)器滤芯,发现堵塞应及时更换。
3. 分配器安装处的环境温度不宜超过 90°C。
4. 每天应定时巡视各分配器的工作情况,以便出现异常情况时及时处理。
5. 分配器的柱塞与阀片是配研的,因此柱塞副是不能互换的。
6. 当需对工作阀片进行维修时,可先将工作片从分配器上拆除,然后拆卸工作片两端的内六角螺塞,再小心地将柱塞取出,并将柱塞和工作片清洗干净。清洗后还需用洁净的高压气吹净工作片上的各孔。最后将柱塞涂上少许清洁的润滑油,使柱塞流畅地滑进工作片的圆柱孔内。按锁紧扭矩技术要求重新装配工作片上其余各螺塞。

分配器重新装配完成后,可采用一手动泵或高压充脂枪来试验维修装配的情况。如各工作片中的柱塞运行良好,排油正常,则可把该分配器安装到润滑系统中再次进行工作了。

7. 易损密封件：

序号	密封件代号	密封件名称	每组需用数量	备注
1	25341	密封垫片	工作片数+1 片	用于工作片、首、尾片之间
2	25998	Y 形密封圈	1	用于循环指示器内

六、外形及安装尺寸

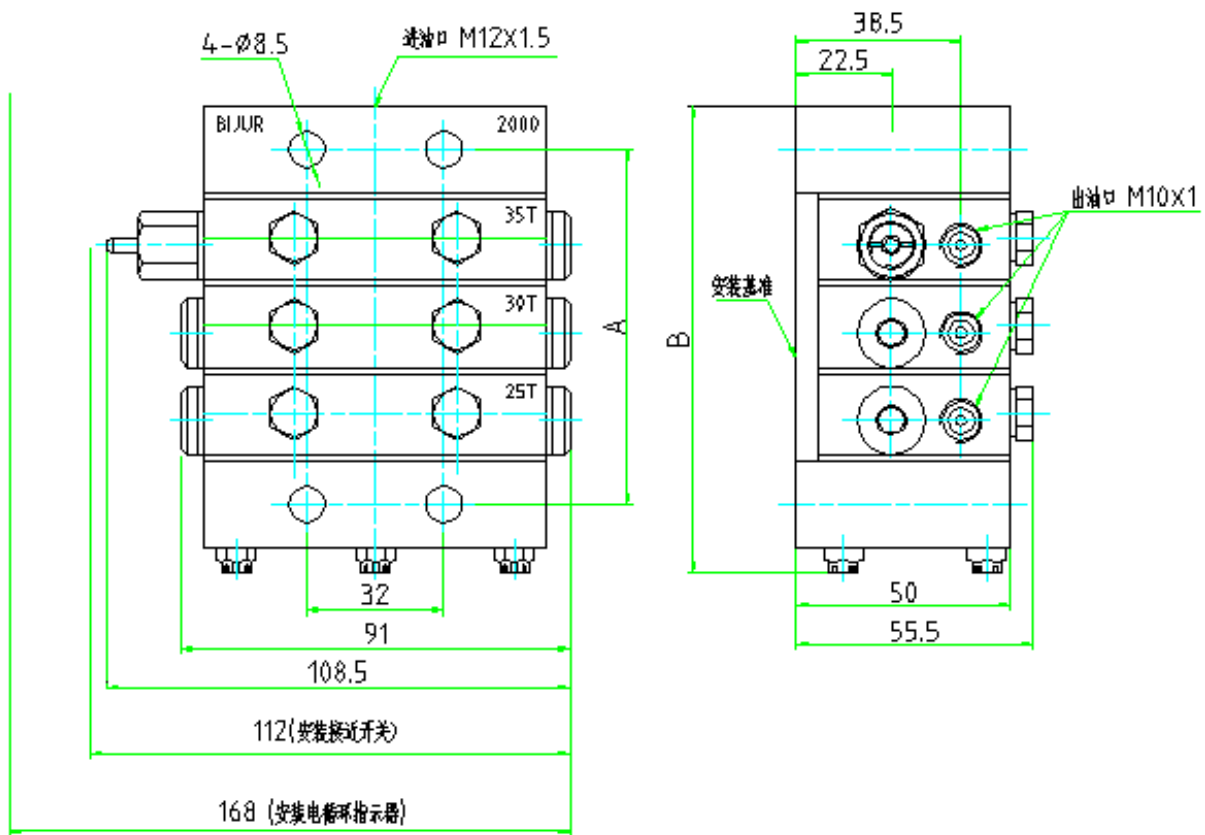

注：上表中尺寸 A、B 理论值，由于分配器累积装配与误差的影响，可能会与实物有误差，故供参考。

产品质量信息反馈单

工作片数量	理论尺寸 A (mm)	理论尺寸 B(mm)	工作片数量	理论尺寸 A(mm)	理论尺寸 B(mm)
3	89.4	113	7	171.8	195
4	110	133.5	8	192.4	215.5
5	130.6	154	9	213	236
6	151.2	174.5	10	233.6	256.5
用户名称					
合同编号					
联系人				电话	
通讯地址					

产品名称			
型号及规格		台数	
出厂日期		安装日期	
对产品满意程度	1.满意	2.一般	3.不满意
质量问题			
上述质量问题 对用户的影响	1.安装 6.可靠性	2.调试 7.寿命	3.精度 8.维护
用户要求	1.函电说明 4.送回修理	2.派人维修 5.调换	3.协助安装调试 6.退货
用户建议 或其它要求	4.性能 5.使用 9.环境 10.其它 7.索赔 8.其他		

填表人:

日期:

说明: (1) 本反馈单由用户填写,作为本公司提高产品质量或处理质量问题的依据之一。

(2) “上述质量问题对用户的影响”与“用户要求”两栏,请用户选择。

(3) 此反馈单请寄:南京贝奇尔机械有限公司 品质部

地址: 南京市新港开发区恒通大道9号

邮编:210038

免费服务热线:800 828 6000

传真: 025-85802299

网址: china@bijur.com.cn